



Groen Techniek Holland Demo-Doe-Dagen 2017  
9 MEI 2017: Onkruid & Reiniging

**VAN DYCK MARCEL** stelt voor:

Multihog met City Vac  
Multihog met Becx onkruidborstel  
Fort MPM met onkruidborstel  
TSM Aria



**Multihog**<sup>®</sup>

**FORT**<sup>®</sup>

INNOVATION IN CLEANING EQUIPMENT  
**TSM**<sup>®</sup>



# Multihog<sup>®</sup>

Eén machine - Eén bestuurder - Eindeloze toepassingen



[www.multihog.com](http://www.multihog.com)





# INHOUD

Introductie van onze machines	4
Hoofdeigenschappen	6
Kwaliteit en veiligheid	8
Minimaal onderhoud	14
Technische specificaties: CX 55 & CX 75	18
Technische specificaties: MXC LP & MXC	20
Technische specificaties: MX & MH	22
Achtergrondinformatie	26







# WE HEBBEN DE JUISTE MULTIHOG VOOR U, VAN DE KLEINSTE TOT DE GROOTSTE

## CX 55

55 pk Kohler motor  
**Lengte:** 3440 - 3490 mm  
**Breedte:** 1150 - 1550 mm  
**Hoogte:** 1980 - 2090 mm



## CX 75

75 pk Kohler motor  
**Lengte:** 3640 - 3690 mm  
**Breedte:** 1150 - 1550 mm  
**Hoogte:** 1980 - 2090 mm



## MXC LP

100 pk/120 pk Deutz motor  
**Lengte:** 3975 mm  
**Breedte:** 1280 - 1650 mm  
**Hoogte:** 1990 - 2050 mm



## MXC

100 pk/120 pk Deutz motor  
**Lengte:** 3975 mm  
**Breedte:** 1280 - 1650 mm  
**Hoogte:** 2170 - 2220 mm



## MX

100 pk/120 pk Deutz motor  
**Lengte:** 3975 mm  
**Breedte:** 1530 - 1650 mm  
**Hoogte:** 2170 - 2220 mm



## MH

87,5 pk Yanmar motor  
**Lengte:** 3400 mm  
**Breedte:** 1960 mm  
**Hoogte:** 2400 mm





# HOOFDEIGENSCHAPPEN

KRACHT, COMFORT EN INNOVATIEF ONTWERP

Vering voor - en achteraan voor maximaal comfort en vlotte bediening

55 - 75 pk motor & 3500 - 4000 kg MTM ideaal voor grote toebehoren

90 - 120 pk motor voor lage emissie gecombineerd met 7000 kg MTM

Ruime bestuurderscabine met airconditioning en verstelbare stuurkolom voor hoog comfort

Driepuntsophanging vooraan verzekert compatibiliteit met bestaande toebehoren

Robuuste frontale koppelplaat met 1800 kg hefvermogen, speciaal ontwikkeld voor zware toebehoren







*“Wij gebruiken onze Multihogs voor een groot aantal taken, maar hebben ervaren dat ze in combinatie met de WAVE-unit ook uitstekend geschikt zijn voor onkruidbestrijding - ze zijn een buitengewoon efficiënte en kosteneffectieve oplossing.”*

*Patrick Zeeuws, supervisor van de uitvoeringsdiensten, Stad Mechelen.*

## VEILIGHEID & KWALITEIT



### ROBUUST KNIKSCHARNIER

Het ongelooflijk sterke knikscharnier is vervaardigd van de hoogste graad van staal en is speciaal ontwikkeld om vele jaren van continu werk in het veld te leveren. Een Multihog garandeert duurzaamheid.

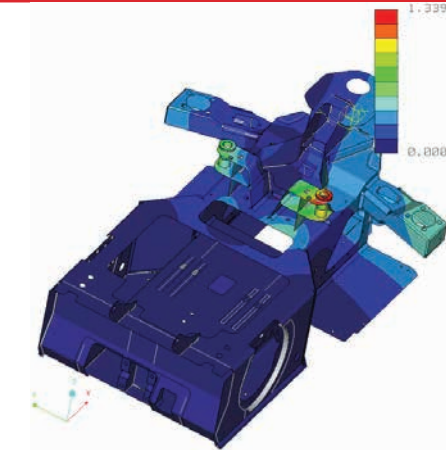

### KWALITEIT VERZEKERD

Elk Multihog onderdeel dat ontwikkeld is door ons eigen, uitgebreide R&D team wordt grondig gecontroleerd op kwaliteit en duurzaamheid met behulp van de meest geavanceerde software.



### BESCHERMING TEGEN CORROSIE

Alle onderdelen worden getest voor een equivalent van 15 jaar gebruik in het veld en ons chassis heeft een dubbele, zinkrijke grondlaag met een hoogglanzende deklaag voor corrosiebescherming.



### EEN GEZONDHEIDSWAARBORG

Zeer lage geluidsniveaus in de bestuurderscabine en vibratieniveaus die ver onder de voorgeschreven limieten liggen, verminderen vermoeidheid en het risico op het Hand-Arm Vibratie Syndroom.



*“Het Multihog-team stond van het begin af aan altijd klaar om onze vragen te beantwoorden, organiseerde tweetalige training op locatie en zorgde voor een indrukwekkend snelle leveringstijd. Bovendien zijn onze bestuurders tevreden omdat de machine zo degelijk gebouwd en gemakkelijk te gebruiken is.”*

*Julien Pauwels, Airport Plant Manager, Liège Airport*



## ZIT U GEMAKKELIJK?

Elk onderdeel van de Multihog is ontworpen om uw werkdag zo efficiënt en gemakkelijk mogelijk te maken. Alles is gemakkelijk - van het eenvoudig te openen motorgedeelte voor dagelijkse onderhoudscontroles tot de manier waarop de cabine naar voor gekanteld kan worden voor makkelijk onderhoud.

Maar het meest indrukwekkend is de snelheid waarmee hulpstukken - zowel voor als achter - kunnen worden vervangen. U kantelt simpelweg de haakplaat aan de voorzijde, sluit de hydrauliekleidingen aan en binnen enkele minuten bent u klaar voor een nieuwe taak.

De Multihog bestuurder is één van onze hoogste prioriteiten tijdens de ontwikkeling van onze voertuigen. Daarom hebben wij de meest comfortabele cabine in onze klasse ontworpen - veel ruimte, een luchtgeveerde bestuurderszetel, geventileerde vensters en een radio om je bezig te houden tijdens je hele shift.



“De bestuurders zijn zeer onder de indruk van de ruime cabine en de luchtgeveerde stoel, en aangezien we vorig jaar met de Multihog meer dan 700 uur hebben gemaaid levert dat een essentiële bijdrage aan het welzijn van ons personeel.”

Bernd Schlüter, werkplaatsleider afdeling groenvoorziening, Stad Wolfsburg.





## MINIMAAL ONDERHOUD

De bestuurderscabine kantelt voorwaarts voor makkelijke onderhoudscontroles

Dankzij de frontale koppelplaat worden toebehoren gewisseld in een mum van tijd

Onbeperkte toegang tot het motorgedeelte dankzij de wijd openende achterpanelen



## RUIME CABINE

De Multihog cabine is niet alleen opmerkelijk ruim maar de geluidsniveaus zijn ook ongelooflijk laag dankzij het slimme design – met slechts 64 dB wordt vermoeidheid gereduceerd en het welzijn van de bestuurder verhoogd.



*“De multifunctionele inzetbaarheid van de Multihog is wat ons overtuigde, plus het feit dat dit de meest robuuste machine van zijn soort is die wij op de markt hebben gezien. We beschikken nu over een machine die volkomen aan onze behoeften voldoet en die zo nodig 365 dagen per jaar inzetbaar is.”*

*Peter Agterveld, hoofd bedrijfsvoering, gemeente Barneveld*



## ALLES DRAAIT OM HET DETAIL

Er zijn veel eigenschappen die de Multihog tot een geweldige machine maken, onder andere de innovatieve functionaliteit die van de grond af aan is ontworpen.

Op de volgende pagina's kunt u technische informatie vinden over onze machines, die alle beschikken over een volledige EU-homologatie (COC) (2003/37/EC aangevuld met 167/2013/EC). Wie kijkt naar het uitzonderlijk lage bruto machinegewicht, het lastafhankelijk hydraulisch systeem en de toelaatbare asbelastingen, kan precies zien waarom de Multihog een leider is in zijn klasse...



# MULTIHOG CX 55 GAMMA



## CX 55 TECHNISCHE SPECIFICATIES

- Motor: 55 pk (42 kW) Kohler, diesel
- Emissieklasse: Tier 4 final
- Lengte: 3440 - 3490 mm
- Breedte: 1150 - 1550 mm
- Hoogte: 1980 - 2090 mm
- Leeggewicht: 1950 - 2300 kg
- MTM: 3500 kg
- Maximaal as gewicht (vooraan): 2300 kg
- Maximaal as gewicht (achteraan): 2500 kg
- Draaicirkel: 2590 - 2790 mm
- Load-sensing PTO hydraulica: 0 - 100 liter per min
- Werkdruk tot 220 bar
- Mechanische PTO (vooraan): 1000 toeren per minuut

### MEER CAPACITEIT? DE CX 55 L IS WAT U NODIG HEEFT:

De CX 55 L werktuigdrager is 20 cm langer dan het standaard model en staat grotere achteraan gemonteerde toebehoren toe. Je kan de CX 55 L ook upgraden tot 4000 kg MTM.

# MULTIHOG CX 75 GAMMA



## CX 75 TECHNISCHE SPECIFICATIES

- Motor: 75 pk (55 kW) Kohler, diesel
- Emissieklasse: Tier 4 final
- Lengte: 3640 - 3690 mm
- Breedte: 1150 - 1550 mm
- Hoogte: 1980 - 2090 mm
- Leeggewicht: 2200 - 2500 kg
- MTM: 3500 kg
- Maximaal as gewicht (vooraan): 2500 kg
- Maximaal as gewicht (achteraan): 2500 kg
- Draaicirkel: 2600 - 3200 mm
- Load-sensing PTO hydraulica: 0 - 100 liter per min
- Werkdruk tot 220 bar
- Mechanische PTO (vooraan): 1000 toeren per minuut

### CX 75 HD: MEER VERMOGEN, BETERE PRESTATIES

Het CX 75 HD model biedt gebruikers een verhoogde draagcapaciteit en extra motorvermogen – een MTM van 4000 kg laat het gebruik van toebehoren met hogere capaciteiten toe.



# MULTIHOG RANGE MXC LP



## MXC LP TECHNISCHE SPECIFICATIES

- Motor: Deutz, diesel, 3,6 liter
- Vermogen: 100 pk/120 pk (75 kW/90 kW)
- Emissieklasse: Klasse III B
- Lengte: 3975 mm
- Breedte: 1280 - 1650 mm
- Hoogte: 1990 - 2050 mm
- Leeggewicht: 3400 kg
- MTM: 7000 kg
- Maximaal as gewicht (vooraan): 3500 kg
- Maximaal as gewicht (achteraan): 4500 kg
- Sleepvermogen: 3500 kg
- Load-sensing PTO hydraulica: 0 - 120 liter per min
- Werkdruk tot 350 bar

### SNEL VERWISSELBARE HULPSTUKKEN

Dankzij de unieke snelkoppeling van de Multihog kan één operator de werktuigen binnen enkele minuten verwisselen. Dit bespaart u tijd, werk en kapitaaluitgaven.

# MULTIHOG RANGE MXC



## MXC TECHNISCHE SPECIFICATIES

- Motor: Deutz, diesel, 3,6 liter
- Vermogen: 100 pk/120 pk (75 kW/90 kW)
- Emissieklasse: Klasse III B
- Lengte: 3975 mm
- Breedte: 1280 - 1650 mm
- Hoogte: 2170 - 2220 mm
- Leeggewicht: 3400 kg
- MTM: 7000 kg
- Maximaal as gewicht (vooraan): 3500 kg
- Maximaal as gewicht (achteraan): 4500 kg
- Sleepvermogen: 3500 kg
- Load-sensing PTO hydraulica: 0 - 120 liter per min
- Werkdruk tot 350 bar

### WEES VOORBEREID OP WINTERWEER

Speciale winterkit voor kouder klimaat o.a. verwarmde voorruit, tankverwarmer, acculader, motorblok - en cabineverwarmers. Houdt de Multihog zelfs bij extreme weeromstandigheden direct inzetbaar.



# MULTIHOG RANGE MX



## MX TECHNISCHE SPECIFICATIES

- Motor: Deutz, diesel, 3,6 liter
- Vermogen: 100 pk/120 pk (75 kW/90 kW)
- Emissieklasse: Klasse III B
- Lengte: 3975 mm
- Breedte: 1530 – 1650 mm
- Hoogte: 2170 – 2220 mm
- Leeggewicht: 3460 kg
- MTM: 7000 kg
- Maximaal as gewicht (vooraan): 3500 kg
- Maximaal as gewicht (achteraan): 4500 kg
- Sleepvermogen: 3500 kg
- Load-sensing PTO hydraulica: 0 – 120 liter per min
- Werkdruk tot 350 bar

### ROBUUSTE FRONTALE KOPPELINGSPLAAT

De robuuste frontale koppelingsplaat is ontworpen om uitzonderlijk zware toebehoren te dragen op de voorkant van de Multihog. Het verwisselen van deze toebehoren gebeurt in haast geen tijd.

# MULTIHOG RANGE MH



## MH TECHNISCHE SPECIFICATIES

- Motor: Deutz, diesel, 3,6 liter
- Vermogen: 87,5 pk (65,2 kW)
- Emissieklasse: Klasse III A
- Lengte: 3400 mm
- Breedte: 1960 mm
- Hoogte: 2400 mm
- Leeggewicht: 3290 kg
- MTM: 6000 kg
- Maximaal as gewicht (vooraan): 3500 kg
- Maximaal as gewicht (achteraan): 4000 kg
- Sleepvermogen: 3000 kg
- Load-sensing PTO hydraulica: 0 – 120 liter per min
- Werkdruk tot 350 bar

### KIES UW EIGEN KLEUR

We bieden standaard twee kleuren aan: verkeersgeel of dieporanje. Indien gewenst, bieden wij ook alternatieve kleuren aan, waarbij we bijna alle RAL codes kunnen matchen.









# ACHTERGRONDINFORMATIE

Hoewel ons bedrijf pas in 2008 werd opgericht hebben we sindsdien heel wat ontwikkelingen doorgemaakt. Onze faciliteit in Dundalk, Ierland, is een ideale locatie voor ontwerp- en productieprocessen en tests in het uiterste westen van Europa. Ons bedrijf blijft elk jaar groeien en we streven er voortdurend naar om onze producten te perfectioneren. Onze motivatie en enthousiasme zijn direct afkomstig van de top - onze twee directeuren hebben meer dan 60 jaar van gezamenlijke ervaring op het gebied van machinebouw:



**Jim McAdam | Algemeen directeur**

---

Jim was een groot deel van zijn loopbaan algemeen directeur van Moffett Ltd, een fabrikant van tractoren en vorkheftrucks. Als een ervaren ingenieur vervulde hij een centrale rol in de ontwikkeling van de zeer succesvolle Moffett Mounty meeneemheftruck waarvan er tot dusver meer dan 50.000 zijn verkocht. Na de succesvolle verkoop van Moffett, Ltd., heeft Jim Multihog opgericht om een maaimachine voor hellingen te ontwikkelen. De expertise in innovatie van deze man heeft voor de sterke evolutie van Multihog gezorgd.



**Gerry McHugh | Technisch directeur**

---

Net als Jim begon Gerry zijn loopbaan als ingenieur bij Moffett Ltd. Daarna werd hij algemeen directeur van Aisle-Master Ltd. waar hij de ontwikkeling van de smallegangentruck leidde, een machine die de opslagcapaciteit van een magazijn met zoveel als 50% kan uitbreiden, omdat deze machine kan werken op plaatsen met zeer beperkte ruimte. Sinds hij in 2010 bij Multihog in dienst kwam als technisch directeur, heeft Gerry veel bijgedragen aan de verfijning van het product, dankzij zijn passie voor kwaliteit en zijn aandacht voor detail.





## MEER INFORMATIE?

De Multihog is zo veelzijdig dat niet alle werktuigen in deze brochure konden worden opgenomen. Bezoek onze website met het hele assortiment om meer manieren te zien waarop u de Multihog aan het werk kunt zetten.

[www.multihog.com](http://www.multihog.com)

## NEEM EEN PROEFRIT...

Dankzij ons snelgroeiende wereldwijde netwerk zullen we ongetwijfeld een dealer bij u in de buurt hebben. Neem dus vandaag contact met ons op als u een Multihog wilt uitproberen:

✉ [info@multihog.com](mailto:info@multihog.com)

☎ +353 42 9386738

🌐 [www.multihog.com](http://www.multihog.com)







# Multihog®

Eén machine - Eén bestuurder - Eindeloze toepassingen

Multihog machines worden nu wereldwijd verkocht via een netwerk van prestigieuze dealers. Neem contact op met uw dichtstbijzijnde dealer voor meer informatie over onze producten, of om een demonstratie in uw omgeving te organiseren.

Uw lokale erkende dealer is:



🏠 Multihog Limited, Ardee Road, Dundalk, Co. Louth, Ireland

✉ info@multihog.com

☎ +353 42 9386738

🌐 www.multihog.com

Deze brochure geeft een algemeen overzicht van de producten en diensten van Multihog Limited. Door ons beleid van voortdurende verbetering kunnen na publicatie van deze brochure redelijke wijzigingen worden aangebracht in de specificaties van onze producten en wij behouden ons het recht voor om zonder voorafgaande kennisgeving zulke wijzigingen aan te brengen. De afbeeldingen in dit document dienen uitsluitend ter illustratie. Door beperkingen van het afdrucproces kunnen de kleuren van producten enigszins afwijken van de hier getoonde kleuren. De illustraties kunnen hulpstukken en optionele extra's tonen die geen deel uitmaken van de standaard specificaties van een product. Sommige producten/diensten die zijn weergegeven zijn mogelijk niet beschikbaar in bepaalde landen. Voor actuele en meer specifieke informatie over onze producten kunt u contact opnemen met Multihog Limited.

© Multihog Limited 2016







# Multihog<sup>®</sup>

One Machine - One Driver - Endless Applications





### CityVac Vacuum Sweeper MHCV09/MHCV11

- Ideal for street sweeping and urban sanitation
- 0.9m<sup>3</sup> (31.7 ft<sup>3</sup>) for CX 55 and 1.1m<sup>3</sup> (39 ft<sup>3</sup>) for CX 75 collection container capacity
- Large fan for superior suction and airflow
- The Multihog's hydraulic pump allows the sweeper to operate at low engine speeds of 1500 - 1700 RPM, reducing fuel consumption and noise pollution
- The low noise fan is not exposed to collected litter, limiting the risk of damage/wear on the blades
- The 205 mm (8") vacuum hose is heavy-duty, flexible and microbe-resistant
- A joystick inside the Multihog cabin gives the operator intuitive control of the vacuum hose
- High tip feature with a dumping height of 1575 mm (5 ft) enables the operator to tip directly into a skip or trailer
- Easily accessible 10 micron exhaust air filter located at the rear ensures that only clean air is expelled from the CityVac
- Reach angle 150 degrees, forward reach angle 40 degrees
- Reach from center 2330 mm (7.6 ft), forward reach 1750 mm (5.7 ft)





# OBKS50-35



## SLIM ONTWERP

Met de Becx onkruidborstel-kantensnijder-machines is het mogelijk om te borstelen en graskanten te snijden in één werkgang. De OBKS50-35 heeft standaard een borsteldiameter van 50 cm en een snijmesdiameter van 35 cm. Deze machine is standaard uitgerust met mechanische stel mogelijkheden voor de werkbreedte van de machine en de hoogte van het kantensnijmes ten opzichte van de borstel. Ook is de borstelhoek mechanisch te verstellen.

## HYDRAULISCHE OPTIES

Het is mogelijk de werkbreedte- en meshoogteverstelling hydraulisch uit te voeren. Deze opties kunnen later eenvoudig worden toegevoegd aan de machine. Als uw machine niet over voldoende dubbelwerkende hydraulische functies beschikt, kan de machine worden voorzien van hydraulische ventielen, compleet met bijbehorende bedieningskast!

## KOSTENEFFECTIEF

Door het slimme ontwerp van deze machine kunnen de productiekosten laag blijven, wat zich uitbetaalt in de uiteindelijke prijs! Zonder concessies te doen aan kwaliteit of functionaliteit biedt Becx u een fantastisch complete machine met uitstekende prestaties voor een scherpe prijs.





# ONKRUIDBORSTEL KANTENSNIJDER 50-35

## OBKS50-35

- Borstelen en kantensnijden in één werkgang
- Zowel mechanisch als hydraulisch uit te voeren bediening
- Zeer scherp geprijsd zonder concessies aan kwaliteit
- Veergestuurde overbelastingsbeveiliging van het snijmes
- Aan te bouwen aan nagenoeg elke werktuigendrager, trekker of loader
- Hydraulisch aangedreven borstel

## SPECIFICATIES

Type:	OBKS50-35
Borstel diameter:	50 cm
Snijmes diameter:	35 cm
Gewicht:	170 kg
Benodigde oliestroom:	20 - 60 l/min
Min. - Max. oliedruk:	180 - 250 bar

## OPTIES

- Hydraulische werkbreedteverstelling
- Hydraulische meshoogteverstelling
- Ventiel ten behoeve van één dubbelwerkende functie naar twee
- Ventielenblok voor volledige hydraulische aansturing incl. bedieningskast
- Kantelbare borstelkop

Standaard wordt de OBKS50-35 geleverd met slangen van 110 cm met landbouwkoppelingen.



Bekijk de OBKS50-35 in actie op [www.becxmachines.com](http://www.becxmachines.com)





# OB90M

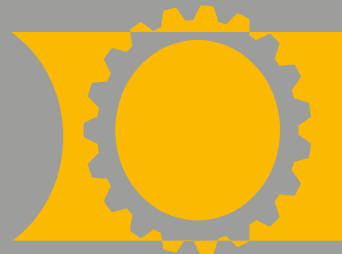

## MANUEEL

De M in OB90M staat voor manueel. Door de slimme constructie is de OB90M volledig naar wens en behoefte in te stellen door de gebruiker. Met een zwenkbereik van maar liefst 180 graden kan de machine over een groot bereik gebruikt worden. Door de kop te draaien kan de hoek ten opzichte van de verharding ingesteld worden. Doordat er geen gebruik wordt gemaakt van hydraulische zwenkopties is slechts een hydraulische pers- en retouraansluiting op de drager benodigd.

## MULTIFUNCTIONEEL

De M in OB90M kan ook gelezen worden als de M van Multifunctioneel, want dat is deze machine. Door het slimme ontwerp van de borstelkop is het mogelijk om zonder veel moeite een veegborstel aan de machine te monteren. Het is zelfs mogelijk om goten te borstelen met de 360 graden draaibare borstelkop. Niets staat u meer in de weg om deze machine op alle terreinen te kunnen gebruiken.

## BETROUWBAAR

Door gebruik te maken van hoogwaardige materialen en componenten zijn we er in geslaagd een betrouwbare machine te ontwikkelen. We hebben geen concessies gedaan aan de functionaliteit en kwaliteit waardoor de machine jarenlang ingezet kan worden.





# ONKRUIDBORSTEL 90M

## OB90M

- Minimale beschadiging aan verharding door gebruik van grote borstel
- Zeer laag geluidsniveau
- Borstelarm manueel verstelbaar over 180 graden
- Kan opgebouwd worden op nagenoeg elk merk werktuigendrager, trekker of loader
- 360 graden draaibare borstelkop

## SPECIFICATIES

Type:	OB90M
Borstel diameter:	90 cm
Gewicht:	152 kg
Benodigde olie stroom borstel:	20 - 60 l/m
Min. - Max. oliedruk:	180 - 250 bar

Standaard wordt de OB90M geleverd met slangen tot aan de aanbouwplaat.

## OPTIES

- Machine is ook uitvoerbaar met kunststof veegborstel



Bekijk de OB90M in actie op [www.becxmachines.com](http://www.becxmachines.com)





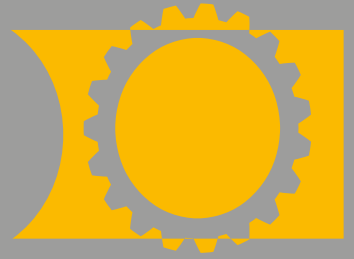

## VOLLEDIG HYDRAULISCH

gestuurd waardoor de machinist alle hoeken en kanten gemakkelijk kan bereiken zonder tijd te verliezen.

De borstelarm is over een groot bereik zwenkbaar van links naar rechts. De kop kan zowel voorover en achterover als naar links en rechts kantelen. Op deze manier kan de machinist de borstel precies daar aan de grond krijgen waar nodig!

De OB90 is ook uitvoerbaar met hydraulisch instelbaar kantensnijmes. Ombouw is altijd mogelijk mocht u later besluiten ook te willen kantensnijden met uw machine.

(zie de OBKS90-45 op de volgende pagina.)

De OB90 is dé juiste keuze voor de gebruiker die vele borstelarmen op een dag maakt. Alle instelmogelijkheden zijn hydraulisch

## OMGEVING

In tegenstelling tot vele onkruidbestrijdingsmachines gebruikt de OB90 géén giftige stoffen en verbruikt de OB90 géén extra diesel voor het koken van water. De OB90 werkt op de hydrauliek van de werktuigendrager en is hiermee dus dé oplossing voor de toekomst als het gaat om grootschalige duurzame en veilige onkruidbestrijding. Om beschadiging aan de verharding te voorkomen is een extra grote onkruidborstel met veel plukken ontwikkeld. Deze borstel heeft op lage toeren een uitstekende werking!





# ONKRUIDBORSTEL 90

## OB90

- Minimale beschadiging aan verharding door gebruik van grote borstel
- Zeer laag geluidsniveau
- Borstelarm hydraulisch verstelbaar in alle richtingen
- Kan opgebouwd worden op nagenoeg elk merk werktuigendrager, trekker of loader

## SPECIFICATIES

Type:	OB90
Borstel diameter:	90 cm
Gewicht:	200 kg
Benodigde olie stroom borstel:	20 - 60 l/m
Benodigde dubb. hydr. functies:	3
Min. - Max. oliedruk:	180 - 250 bar

Standaard wordt de OB90 geleverd met slangen tot aan de aanbouwplaat.

## OPTIES

- Machine is ook uitvoerbaar met snijmes, zie volgende pagina; OBKS90-45



Bekijk de OB90 in actie op [www.becxmachines.com](http://www.becxmachines.com)

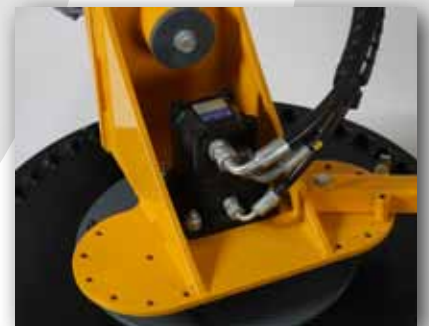



# OBKS90-45

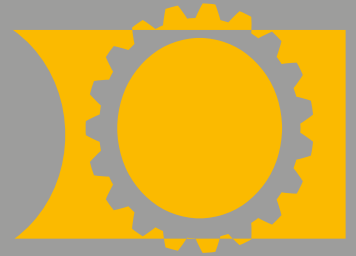

## VOLLEDIG HYDRAULISCH

De OBKS90-45 is een prachtig complete machine voor de professionele gebruiker. De machinist kan vanuit zijn cabine alle draai- en zwenkfuncties hydraulisch bedienen. Deze vele instelmogelijkheden komen ten goede aan het aantal meter dat per dag geborsteld en gesneden kan worden. Doordat de borstel en het snijmes vanuit de cabine verstelbaar zijn, zijn de meeste te snijden graskanten en de te borstelen verhardingen geen probleem voor deze machine! Ook is het mogelijk om het snijmes afzonderlijk volledig te heffen om zo ook alleen borstelwerk te doen.

## OMGEVING

In tegenstelling tot vele onkruidbestrijdingsmachines gebruikt de OBKS90-45 géén giftige stoffen en verbruikt de OBKS90-45 géén extra diesel voor het koken van water. De OBKS90-45 werkt op de hydrauliek van de werktuigendrager en is hiermee dus dé oplossing voor de toekomst als het gaat om grootschalige duurzame en veilige onkruidbestrijding. Om beschadiging aan de verharding te voorkomen is een extra grote onkruidborstel met veel plukken ontwikkeld. Deze borstel heeft op lage toeren een uitstekende werking!

## SNIJMES

De snijarm is zowel in de breedte als in de hoogte hydraulisch verstelbaar. Beide verstellingen zijn uitgevoerd met drukgeregelde kleppen, waardoor het snijmes niet ongewenst van positie kan veranderen. Ook is de snijmesaansturing uitgerust met twee accumulators waardoor het snijmes onder te hoge belasting kan uitwijken. De in het zichtveld geplaatste drukmeter geeft de machinist een duidelijk beeld van de belasting.





# ONKRUIDBORSTEL KANTENSNIJDER 90-45

## OBKS90-45

- Kostenbesparend door kanten snijden en borstelen in één werkgang
- Minimale beschadiging aan verharding door gebruik van grote borstel
- Zeer laag geluidsniveau
- Borstelarm hydraulisch verstelbaar in alle richtingen
- Hydraulisch in hoogte en zijwaarts verstelbaar snijmes
- Snijmesarm hydrauliek voorzien van drukgestuurde kleppen
- Snijmesarm voorzien van zijwaartse overlastbeveiliging
- Met opgetrokken snijmes inzetbaar als onkruidborstel
- Kan opgebouwd worden op nagenoeg elk merk werktuigendrager, trekker of loader

## SPECIFICATIES

Type:	OBKS90-45
Borstel diameter:	90 cm
Snijmes diameter:	45 cm
Benodigde oliestroom borstel:	20 - 60 l/m
Benodigde dubb. hydr. functies:	3
Benodigde 12 volt. aansl.:	2
Min. - Max. oliedruk:	180 - 250 bar
Gewicht:	260 kg

Standaard wordt de OBKS90-45 geleverd met slangen tot aan de aanbouwplaat.

## OPTIES

- Machine is ook uitvoerbaar zonder kantensnijmes; zie OB90



Bekijk de OBKS90-45 in actie op [www.becxmachines.com](http://www.becxmachines.com)





# FORT®

# MPM



Eigenschappen:

Motor : Kubota 30 Pk Diesel

Max Snelheid : 20 Km/u

Hydrostatische aandrijving

4-wiel aandrijving

Draaicirkel binnen : 1.5m

Maximale helling : 25%

Gewicht 850 kg

Hydraulische PTO : 40 l/min

Professionele machine voor stedelijk onderhoud, onderhoud van groene zones, openbare ruimten, straatonderhoud en winterdienst

Verkrijgbaar met of zonder cabine

Verkrijgbare accessoires : klepelmaaier, veegborstel, maaidek, ontstruiker, sneeuwploug, Vacuum-veegunit, zoutstrooier, alternatieve onkruidbestrijding (borstel-brander)...





Uitvoering zonder cabine :

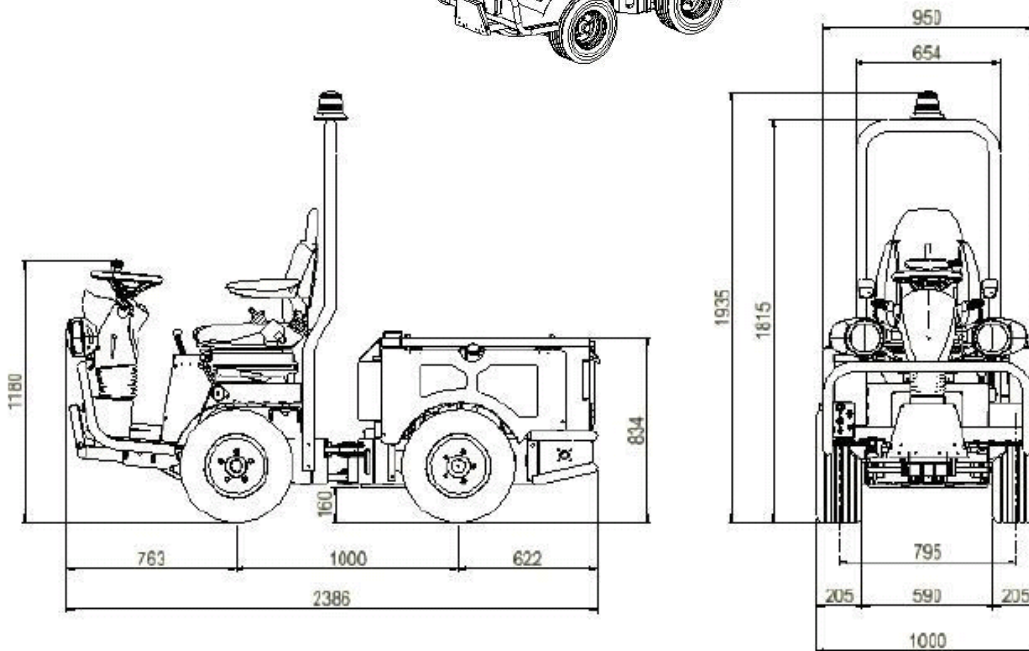
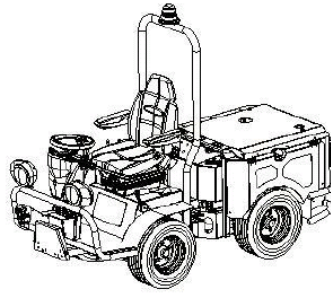

Uitvoering met cabine :

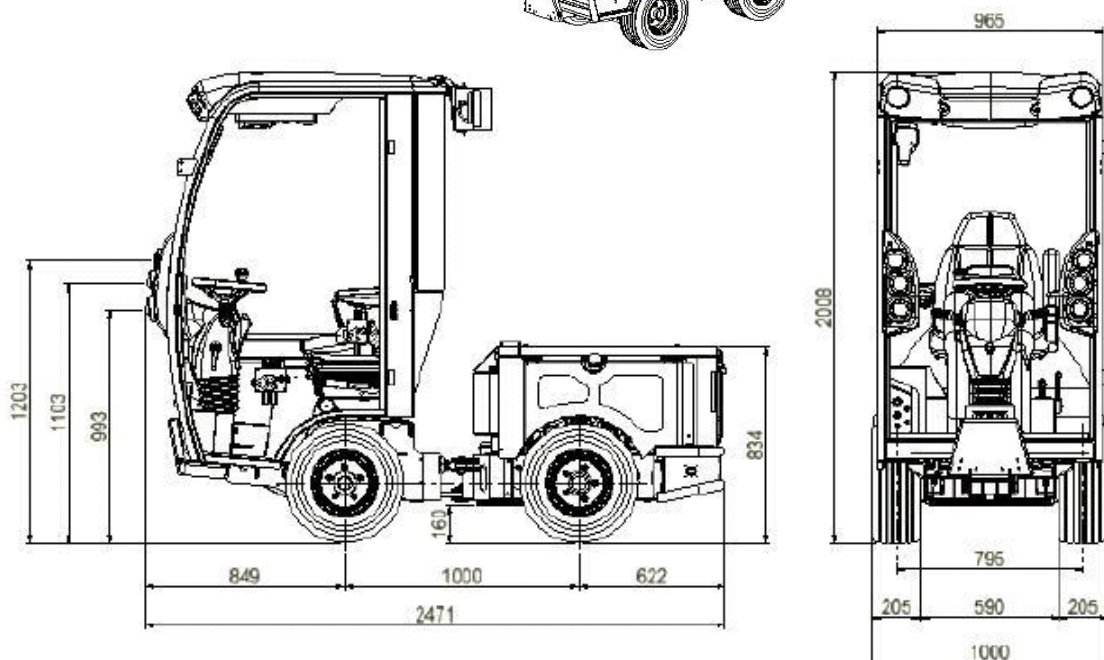
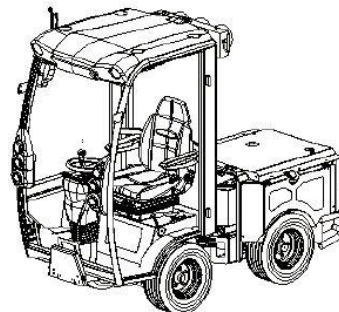



# aria

240



**VAN DYCK Marcel**  
BELGIUM

**TSM**  



# aria

## 240

## 240

Krachtbron / Alimentation	-	Batterij / Batterie 24 V
Aandrijving / Conduite type	-	Elektrisch / Électrique
Totaal vermogen / Puissance maximale	Kw	2,7
Werktijd / Temps de travail	h	> 10
Maximale snelheid / Vitesse maximale	Km/h	6
Motor aanzuigturbine / Puissance moteur aspiration	W	1500
Inhoud vuilcontainer / Benne à déchets	L	240
Zuigslang lengte/Ø / Longueur/Ø tuyau d'aspiration	mm	3500 / 120
Sproeier / Nébuliseur	-	Ja - standaard / Oui - standard
Filter / Filtre	-	Polyester
Filteroppervlak / Surface filtrante	m <sup>2</sup>	14
Filterreiniging / Nettoyage filtre	-	Automatisch, ingebouwd - optie / Automatique, à bord - option
Dubbele wielen vooraan / Roues avant jumeaux	-	Ja - standaard / Oui - standard
Maximale helling / Pente maximale	%	20
Geluidsniveau / Niveau de bruit	Db (A)	68
Batterijcompartiment (LxBxH) / Compart. batteries	mm	716 x 410 x 490
Gewicht zonder batterijen / Poids sans batteries	Kg	330
Afmetingen (LxBxH) / Dimensions (LxLxH)	mm	1920 x 980 x 1825







# aria

240

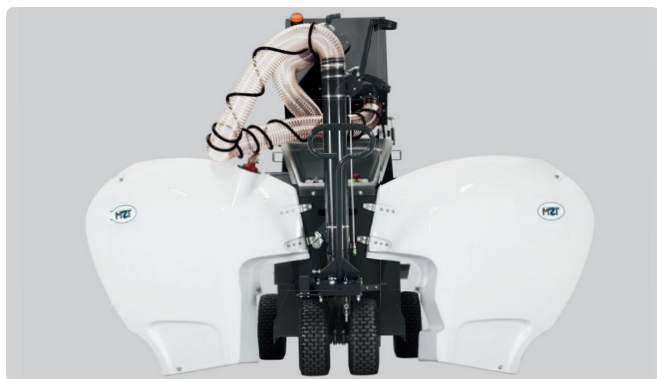



Het is tijd om vooruit te kijken en de uitdaging aan te gaan in de zorg voor een nette leefomgeving.  
Het is tijd voor de ARIA.

De overwinning van de eenvoud.

C'est le temps de penser au-delà et affronter les défis du monde.  
C'est le temps de ARIA.

La conquête de la simplicité.



**Van Dyck Marcel Belgium NV/SA**

Provinciebaan 71 | BE-2235 Houtvenne

Tel. +32 (0)16 69 91 56

[www.vandyck.be](http://www.vandyck.be)

[info@vandyck.be](mailto:info@vandyck.be)



**TSM - Technological Systems by Moro Srl**

33080 Fiume Veneto (PN) - Italy

Tel. +39 0434 564167

[www.tsmitaly.com](http://www.tsmitaly.com)

 - [tsmitaly](https://www.youtube.com/tsmitaly)

